

## Palæets beboere

### 1760-1763

Baron Joachim  
Brockdorff



### 1768-1827

Kadetkademi



### 1828-1839

Prins Frederik (7.)  
og Prinsesse Vilhelmine



### 1839-1867

Prins Vilhelm af Hessen  
og Prinsesse Charlotte



### 1869-1926

Kong Frederik 8.  
og Dronning Louise



### 1936-2000

Kong Frederik 9.  
og Dronning Ingrid



### 2010-

Kronprins Frederik  
og Kronprinsesse Mary



## Amalienborg

Hvor Amalienborg ligger i dag, lå der fra 1673 til 1689 et lystslot, der hed Sophie Amalienborg. Slottet gik imidlertid til i en tragisk brand, hvor 180 mennesker døde.

I flere år henlå området som slotshave uden slot, men i 1749 fik Frederik 5. arkitekten Nicolai Eigtved til at tegne de fire smukke rokokopalæer, som i dag udgør Amalienborg. Palæerne blev bygget som boliger til fire højtstående adelsmænd, men da Christiansborg Slot brændte i 1794, overtog kongefamilien Amalienborg som kongebolig. Siden da har regenterne beboet Amalienborgs forskellige palæer på skift.

## Frederik 8.s Palæ

I 1828 blev palæet ombygget af arkitekten Jørgen Hansen Koch til Prinsesse Vilhelmine og den kommende Frederik 7. Stilen var senempire med prægtige stuklofter og forgyldninger. Palæet blev senere bolig for Kronprins Frederiks tipoldefar, Frederik 8., der boede her fra 1869 til sin død i 1912, samt for Kronprinsens bedsteforældre, Frederik 9. og Dronning Ingrid, fra 1936 til 2000.

Nu er det blevet Kronprins Frederiks tur til at overtage palæet. Slots- og Ejendomsstyrelsen har i den anledning istandsat palæet fra 2004 til 2009 med bistand fra en række rådgivere og entreprenører og i tæt samarbejde med Kronprinsparret. Det er i store træk blevet ført tilbage til Kochs indretning fra 1828, men samtidig er mange nye elementer kommet til. I forbindelse med istandsættelsen har Realdania doneret en række nye kunstværker udført af fremtrædende samtidskunstnere.

[www.ses.dk/amalienborg](http://www.ses.dk/amalienborg)



Løngangstræde 21  
1468 København K  
Tlf. 33 92 63 00

## Frederik 8.s Palæ Amalienborg



## Beletagen

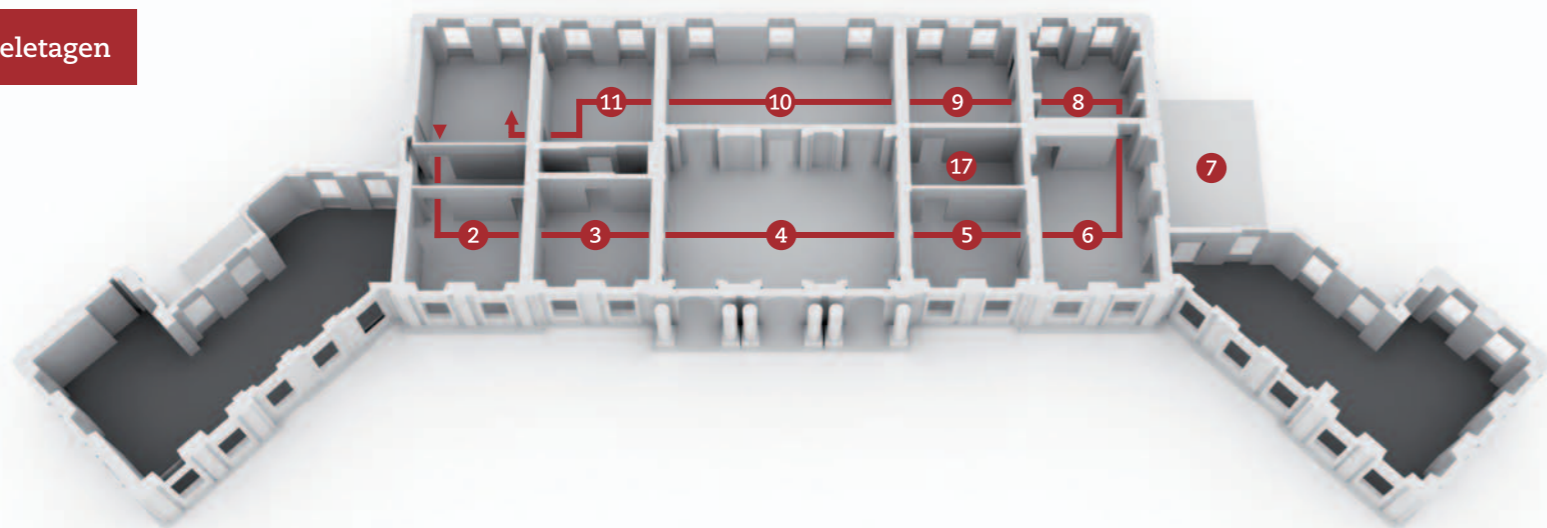

## Stueetagen

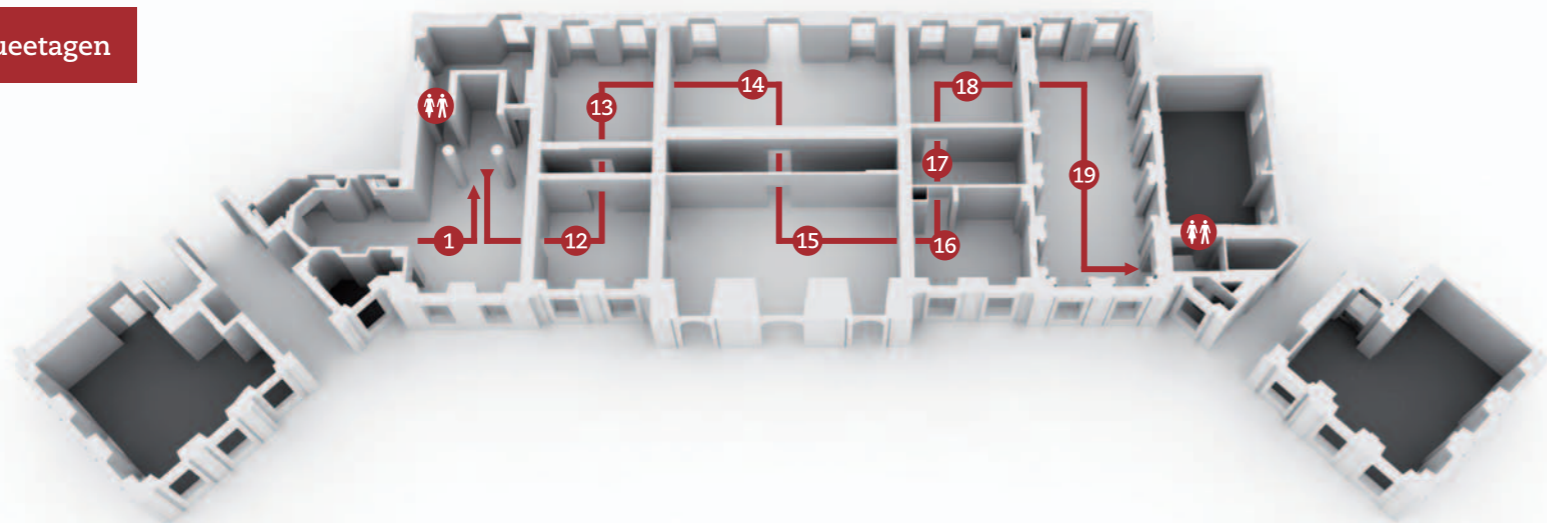

- |    |  |    |                             |
|----|--|----|-----------------------------|
| 1  | Hall                                     | 12 | Modtagegemak                |
| 2  | Kronprinsessens sekretærs arbejdsværelse | 13 | Faneværelse                 |
| 3  | Kronprinsessens arbejdsværelse           | 14 | Havestue                    |
| 4  | Riddersal                                | 15 | Vestibule                   |
| 5  | Grønne hall                              | 16 | Kronprinsens arbejdsværelse |
| 6  | Spisestue                                | 17 | Trapperum                   |
| 7  | Tagterasse                               | 18 | Taffelsalens forgemak       |
| 8  | Læse-musik-salon                         | 19 | Taffelsal                   |
| 9  | Anretterkøkken                           |    |                             |
| 10 | Havesal                                  |    |                             |
| 11 | Møderum                                  |    |                             |

## Nye kunstværker

- |    |    |                    |    |                     |
|----|----|--------------------|----|---------------------|
| 3  | 19 | Erik A. Frandsen   | 12 | Morten Schelde      |
| 6  |    | Kaspar Bonnén      | 15 | Jesper Christiansen |
| 7  |    | Signe Guttormsen   | 16 | Tal R               |
| 9  |    | Kathrine Ærtebjerg | 17 | Olafur Eliasson     |
| 11 |    | Eske Kath          | 18 | John Kørner         |